

Tomáš Chmura

Industriální zóna

Industrial zone



Industriální zóna

pro šestičlenný soubor bicích nástrojů a dirigenta.

Tomáš Chmura

Industriální zóna je skladba s programním názvem, který však byl pouhou zámkou pro vytváření rytmů. Průběh skladby ve skutečnosti žádný program nesleduje, pomůže-li však hráčům k vcítění se do atmosféry skladby představa procházky strojírenským závodem, necht' se tedy hráči inspirovat vizí rytmů strojů, jejichž zvuky se navzájem doplňují, překrývají, proplétají, vzdalují a přibližují.

Této představě má napomoci i instrumentář souboru, kde vedle běžných nástrojů zní předměty, jejichž účel je původně nehudební. Plechový barel snad může být pro praktické použití v souboru poněkud rozměrný, dobrou službu v tomto případě udělá i běžná dvacetilitrová nádoba na benzín. Podobné to bude i s kovadlinou, snadno nahraditelnou jakýmkoli podobně řinčícím kusem oceli. Problematičtější by mohl být výklad pojmu "mříž". Ideální by byla zavěšená ocelová rohožka na čištění obuvi či jiný předmět podobného tvaru a zvuku. V nouzi však poslouží i obyčejná valcha rozeznávaná kovovou tyčkou. Nástroj "hrnce" snad nepotřebuje výkladu. Tři plechové hrnce přišroubované na společném nosníku produkují cowbellům podobný, avšak neopakovatelný zvuk. Nástroj "plech" je skutečně libovolný kus tenčího plechu (přibližně formátu A2), který lze například po provrtání zavěsit na činelový stojan. Osvědčil se i takto upravený plech na pečení. Zatímco při výběru výše uvedených nástrojů lze popustit uzdu fantazii, ostatní nástroje se víceméně nevymykají běžnému instrumentáři uměleckých škol. Snad jen u cowbellů bych se přimlouval za méně kultivovaný, "industriálnější" zvuk.

Realizace skladby je i pod vedením dirigenta a se zkušenými hráči dosti obtížná vzhledem k častým tempovým změnám a bohatým dynamickým požadavkům. Po prvních taktách vyplněných několika těžkými údery celého souboru, (jimž by měl dominovat zvuk kovadliny a mříže) následuje plocha od č. 1 do č. 6. V této ploše je nesnadné dosáhnout toho, aby se tečkovaný rytmus pro ni typický ani na okamžik neztratil mezi ostatními zvuky, protože každý nástroj tento rytmus přebírající je jinak zvukový, než předchozí. Zmíněný rytmus by měl tvořit plynulý a vyrovnaný podklad xylofonového sóla. Poté, co v č. 7 šestnáctiny trianglu plynule přejdou v osminy dalšího úseku skladby, následuje nástup třítaktového motivu cowbellů. Postupně budou nastupovat se svým motivem i ostatní nástroje. Na této ploše je mimo přesné souhry důležitá hlavně dynamika. Hlasy zesilují a zase ustupují nezávisle na sobě, jako by se posluchač při popoházení továrnou od některých strojů vzdaloval a k jiným zase přibližoval. Dynamický vrchol nastane v č. 11 a 12, po nichž v č. 13 následuje úsek totožný s úvodem skladby. Nejobtížnější částí skladby je úsek mezi čísly 14 a 25. Tříkrát za sebou se "rozbíhá stroj" z pomalého tempa postupně až do maxima. Na každé zrychlování má soubor 36 taktů mezi něž je nutno accelerando plynule rozvrhnout. Upozorňuji, že to se děje i během repetice. Raději uvedu příklad. Číslo 14 začíná v tempu $\downarrow = 120$. Ihned, ale velmi zvolna se začne zrychlovat. Při druhém hraní č. 14 je tedy tempo nepatrně hybnější a potřetí ještě hybnější. Zrychlování bude pokračovat stejným způsobem i v č. 15 a také v č. 16. To vše velmi plynule až do maxima v č. 17, kde je tempo - ve srovnání se začátkem č. 14 přibližně trojnásobné. V č. 18 následuje návrat do pomalého tempa a celý proces se opakuje. Přejít do další plochy nastane v č. 25, kde osminy velkého bubnu rozeznávaného dvojšlapkou plynule přejdou v šestnáctiny sextolů a tomtomů. V následující sextolové ploše je dáována hráčům stále větší volnost v realizaci notového zápisu. Od č. 27 mohou využívat libovolného nástroje či předmětu v dosahu svých paliček a v zápětí je libovolná i dynamika. V č. 31 je jejich relativní volnost završena improvizovaným úsekem, kde pouze hráč velkého bubnu je nucen hrát rytmus totožný s úvodem skladby. Ostatní hráči hrají v libovolné dynamice, v libovolné části taktu na libovolný nástroj svoji improvizaci. Omezujícími faktory jsou jim pouze přesné společné metrum (dirigent stále taktuje) a vymezený výběr rytmů, které smějí používat. Jedná se konkrétně o sextoly a určité kombinace šestnáctinových triol s osminami. Mým cílem bylo vytvoření rytmicky přesné ale spontánně dynamicky a témbrově zahrané plochy. Do vypsání partu se hráči navrátí v úseku mezi čísly 32 a 37, po němž opět následují takty z úvodu Industriální zóny. Poslední část skladby zahájí hráč na plech. Zahraje rytmické téma, které v různých úpravách a obměnách zní až do konce skladby. Zde je nezbytně nutné, aby toto téma ani na okamžik nezaniklo mezi ostatními zvuky, zejména v hlučnějších úsecích. Od č. 44 se k tomuto tématu přidává rytmus z úvodu skladby hraný tentokrát velkým bubnem a kovadlinou.

Party jednotlivých hráčů jsou (snad s výjimkou velkého bubnu) technicky místy dosti náročné. První hráč bude mimoto občas bojovat o zlomky vteřin z důvodu výměny paliček. Při svědomité materiální přípravě (odkládací plochy na paličky, racionální rozmístění nástrojů) a důkladném nácviku však je Industriální zóna skladbou realizovatelnou i pro neprofesionální hráče. Další požadavky a vysvětlení jsou uvedeny v poznámkách k partituru, nebo jsou přímo vepsány do notových osnov.

Industriální zóna

Tomáš Chmura

Schéma optimálního rozestavení bicích nástrojů:

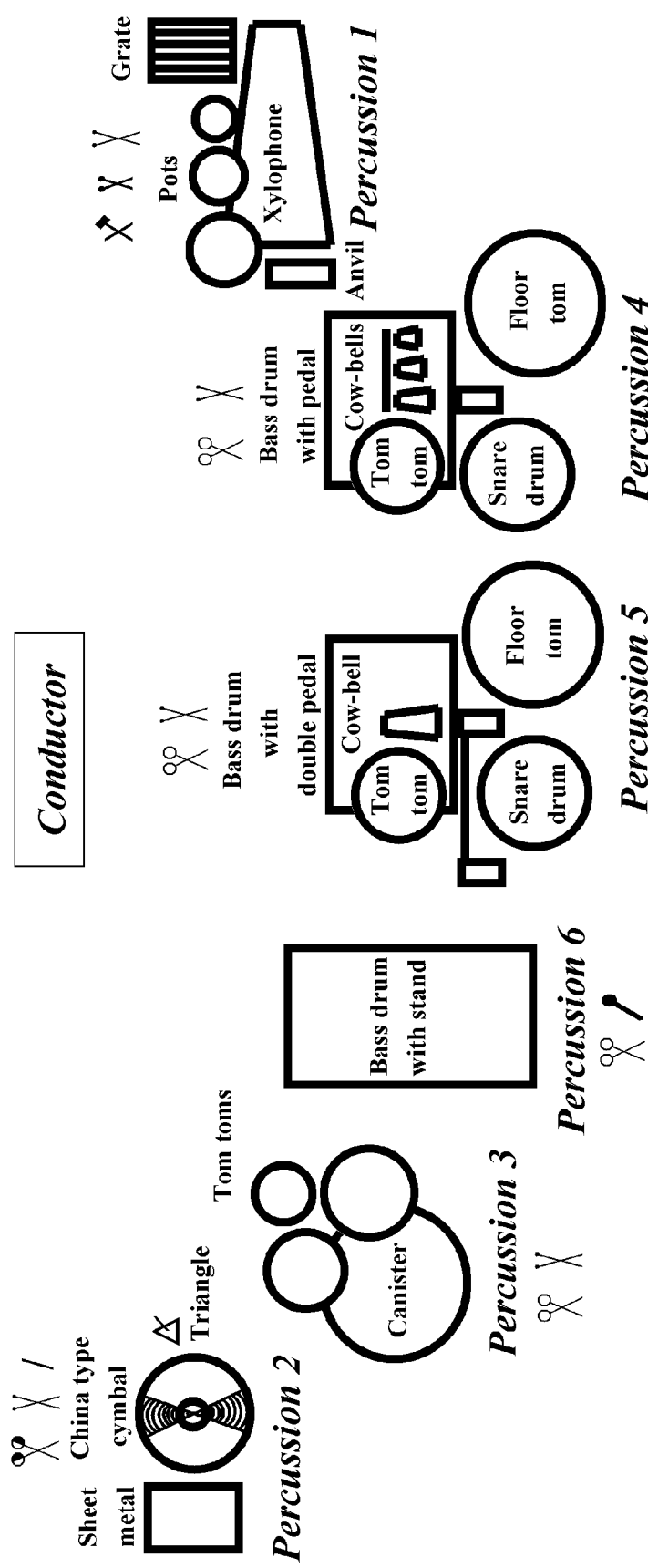

Industriální zóna

Poznámka:

Percussion 1 - ✖ mříž, ✖ kovadlina, • xylofon, ▣ ▣ ▣ 3 hrnce. Percussion 2 - ✖ činel CHINA TYPE 20", ▲ triangel, • plech.
 Percussion 3 - ••• tom - tomy koncertní 10, 12, 13", ▣ plechový barel. Percussion 4 - • velký buben s pedálem, • malý buben, ▣ tom - tom, ▣ floortom, ▣ ▣ ▣ 3 cowbells. Percussion 5 - • velký buben s dvojitým pedálem, • malý buben, ▣ tom-tom, ▣ floortom, ▣ cowbell velký. Percussion 6 - • velký buben symfonický.

V čísle 31 hráči 1 - 5 improvizují, rytmický materiál pro improvizaci čerpají výhradně z čísel 25 - 30, použitý nástroj nebo předmět je libovolný, stejně jako dynamika. Metrum zůstává zachováno. Počítání taktů nemusí věnovat pozornost, na pokyn dirigenta však v prvním taktu čísla 32 postupně utichnou.

V posledním taktu první hráč nebo dirigent silně hvízdne na prsty.

Paličky: ✖ na malý buben, • velký buben, ✖ plstěné středně tvrdé, ✖ měkké, ✖ xylofonové,

✖ kladivo a železná tyčka, ▲ na triangel.

♩ = 70

Percussion 1
 Percussion 2
 Percussion 3
 Percussion 4
 Percussion 5
 Percussion 6

1 ♩ = 85

1.
 2.
 3.
 4.
 5.
 6.

Poznámka: *) *normale* - víření na okraj nástroje, **) *centro* - údery v blízkosti bellu činelu

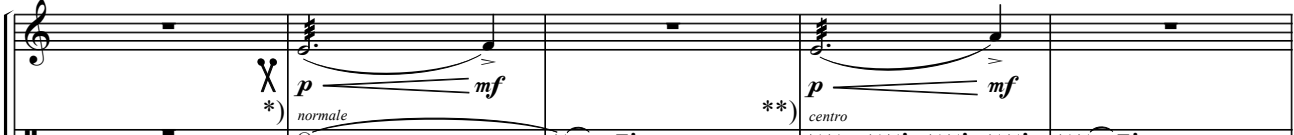
1. 

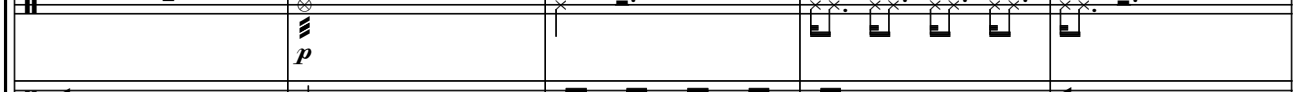
2. 

3. 

4. 

5. 

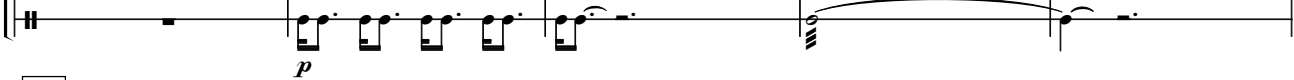
6. 

2

1. 

2. 

3. 

4. 

5. 

6. 

3

1. 

2. 

3. 

4. 

5. 

6. 

4

1. *f* *p*

2. *centro* *normale* *centro* *normale* *centro* *normale*

3.

4.

5.

6.

5

1. *ff* *mf*

2. *f*

3. *p* *f* *mf* *f*

4. *f* *fp*

5. *p* *f* *fp*

6. *f* *fp*

1.

2. *pp*

3. *p* *mf* *mf* *pp*

4. *pp*

5. *pp*

6. *pp*

6

Musical score for measures 6-7. The score is in 3/4 time. The first staff (treble clef) contains a melodic line with eighth notes and rests, ending with a *pp* dynamic marking. The second staff (bass clef) contains a rhythmic accompaniment of eighth notes, starting with a *p* dynamic and ending with a *f* dynamic. A multi-measure rest of 4 measures is indicated above the first staff.

7

← ♩ = ♩ → [♩ = 170]

Musical score for measures 8-11. The first staff (treble clef) contains a melodic line with quarter notes and rests. The second staff (bass clef) contains a rhythmic accompaniment of eighth notes. The fourth staff (bass clef) contains a bass line with quarter notes and eighth notes. A multi-measure rest of 4 measures is indicated above the first staff. A *p* dynamic marking is present at the bottom.

Musical score for measures 12-15. The second staff (bass clef) contains a rhythmic accompaniment of eighth notes. The fourth staff (bass clef) contains a bass line with quarter notes and eighth notes.

8

Musical score for measures 16-19. The first staff (treble clef) contains a melodic line with quarter notes and eighth notes, starting with a *p* dynamic and a *crescendo poco a poco al num. 9* instruction. The second staff (bass clef) contains a rhythmic accompaniment of eighth notes. The fourth staff (bass clef) contains a bass line with quarter notes and eighth notes, starting with a *f* dynamic and a *decrescendo poco a poco al num. 9* instruction.

Musical score for measures 20-23. The first staff (treble clef) contains a melodic line with quarter notes and eighth notes. The second staff (bass clef) contains a rhythmic accompaniment of eighth notes. The fourth staff (bass clef) contains a bass line with quarter notes and eighth notes.

9

1. *f* *decrescendo poco a poco al num.10*

2.

3. *p* *crescendo poco a poco al num. 10*

4. *mp*

1.

2.

3.

4.

1.

2.

3.

4.

10

Musical score for measures 10-11. The score consists of six staves. Staff 1 (melody) starts with a *mp* dynamic. Staff 2 (percussion) has a steady eighth-note pattern. Staff 3 (bass) starts with a *f* dynamic. Staff 4 (percussion) has a pattern of eighth notes with accents. Staff 6 (bass) starts with a *p* dynamic. A *crescendo poco a poco al num. 11* instruction is written below the first staff.

Musical score for measures 12-15. The score consists of six staves. Staff 1 (melody) continues with a *pp* dynamic. Staff 2 (percussion) has a steady eighth-note pattern. Staff 3 (bass) continues with a *mf* dynamic. Staff 4 (percussion) continues with eighth notes and accents. Staff 6 (bass) continues with a steady eighth-note pattern.

ritardando 11 ♩ = 140

Musical score for measures 16-19. The score consists of six staves. At measure 16, the tempo changes to *ritardando* and the time signature changes to 4/4. The tempo marking is ♩ = 140. Staff 1 (melody) has a *ff* dynamic. Staff 2 (percussion) has a *ff* dynamic. Staff 3 (bass) has a *ff* dynamic. Staff 4 (percussion) has a *ff* dynamic. Staff 5 (bass) has a *ff* dynamic. Staff 6 (bass) has a *ff* dynamic. There are 'X' marks above the percussion staves (2 and 5) at the beginning of measure 17.

Musical score for six staves, measures 1-3. The score is in 2/4 time. Staff 1 (snare drum) features a complex rhythmic pattern with eighth and sixteenth notes. Staff 2 (hi-hat) has a steady eighth-note pattern. Staff 3 (bass drum) has a pattern of eighth notes. Staff 4 (tenor drum) has a pattern of eighth notes with accents. Staff 5 (cymbal) has a steady eighth-note pattern. Staff 6 (bass) has a simple eighth-note pattern.

12

accelerando poco a poco

ritardando

Musical score for six staves, measures 12-15. The score is in 2/4 time. Staff 1 (snare drum) features a complex rhythmic pattern with eighth and sixteenth notes. Staff 2 (hi-hat) has a steady eighth-note pattern. Staff 3 (bass drum) has a pattern of eighth notes. Staff 4 (tenor drum) has a pattern of eighth notes with accents. Staff 5 (cymbal) has a steady eighth-note pattern. Staff 6 (bass) has a simple eighth-note pattern. The score includes dynamic markings and a fermata at the end.

13 ♩ = 70

Musical score for measures 13-14, marked ♩ = 70. The score consists of six staves. Measure 13 features a drum set with dynamics *ff* and *mf*. Measure 14 features a drum set with dynamics *sfzmf* and *f*. The notation includes various rhythmic patterns and dynamic markings.

14 ♩ = 120 **accelerando poco a poco al num. 17**
3x

Musical score for measures 14-15, marked ♩ = 120 and **accelerando poco a poco al num. 17**. The score consists of six staves. Measure 14 features a drum set with dynamics *p* and *f*. Measure 15 features a drum set with dynamics *p* and *mf*. The notation includes various rhythmic patterns and dynamic markings.

15 3x

16 3x

Musical score for measures 15-16, marked 3x. The score consists of five staves. Measure 15 features a drum set with dynamics *f* and *mf*. Measure 16 features a drum set with dynamics *f* and *ff*. The notation includes various rhythmic patterns and dynamic markings.

17 $\text{♩} = 120$

Musical score for measures 17-19. The score is written for six staves (1-6). Measure 17 is marked with a box containing the number 17 and a tempo marking of quarter note = 120. Measures 18 and 19 are marked with a box containing the number 19. The score includes dynamic markings: *ff* (fortissimo) in measures 17, 18, and 19. The notation includes various rhythmic values and rests.

18 $\text{♩} = 120$ **accelerando poco a poco al num. 21**

19

Musical score for measures 18-19. The score is written for six staves (1-6). Measure 18 is marked with a box containing the number 18 and a tempo marking of quarter note = 120. The instruction "accelerando poco a poco al num. 21" is written below the tempo marking. Measure 19 is marked with a box containing the number 19. The score includes dynamic markings: *mf* (mezzo-forte) and *f* (forte). The notation includes various rhythmic values and rests.

20

Musical score for measure 20. The score is written for six staves (1-6). Measure 20 is marked with a box containing the number 20. The score includes dynamic markings: *ff* (fortissimo). The notation includes various rhythmic values and rests.

accelerando poco a poco al num. 25

21 $\text{♩} = 120$

22 $\text{♩} = 120$

Musical score for measures 21-22. The score is for six staves. Measure 21 features a *ff* dynamic. Measure 22 features a *p* dynamic and includes a *3x* triplet marking. A *f* dynamic marking is present in the first staff of measure 22.

23

Musical score for measure 23. The score is for six staves. Measure 23 features a *f* dynamic. A *3x* triplet marking is present in the first staff. A *f* dynamic marking is present in the second staff.

24

Musical score for measure 24. The score is for six staves. Measure 24 features a *ff* dynamic. A *3x* triplet marking is present in the first staff. The measure concludes with a $\frac{5}{4}$ time signature.

25

← $\text{♩} [120] = \text{♩}$ →

Musical score for measures 25-26. It consists of two staves, numbered 1 and 3. Both staves feature a piano (*p*) dynamic and a sixteenth-note sextuplet pattern. The time signature changes from 2/4 to 4/4 between measures 25 and 26.

26

Musical score for measures 26-27. It consists of five staves, numbered 1, 3, 4, and 5. Staves 1, 3, and 5 play a piano (*p*) sextuplet pattern. Staff 4 plays a piano (*p*) sixteenth-note sextuplet pattern. The time signature changes from 4/4 to 2/4 between measures 26 and 27.

27

strumento a volonta

Musical score for measures 27-28. It consists of six staves, numbered 1 through 6. Measures 27-28 feature a forte (*f*) dynamic. Staves 1, 2, 3, 4, and 5 play a sixteenth-note sextuplet pattern. Staff 6 plays a quarter note. The instruction *strumento a volonta* is written above staves 3, 4, and 5. There are 'X' marks above staves 1 and 2 in measure 27.

Musical score for measures 28-29. It consists of six staves, numbered 1 through 6. Measures 28-29 feature a forte (*f*) dynamic. Staves 1 through 5 play a sixteenth-note sextuplet pattern. Staff 6 plays a quarter note. The instruction *dinamica a voglia* is written above staves 1, 2, 3, and 4. There are 'X' marks above staves 1 and 2 in measure 28.

28

Musical score for exercise 28, consisting of five staves. The notation features sixteenth-note patterns, often grouped in sixths (indicated by a '6' below the notes) and accented with a '>' symbol. The score is divided into three measures by vertical bar lines.

29

Musical score for exercise 29, consisting of six staves. The notation includes sixteenth-note patterns, many grouped in sixths (indicated by a '6' below the notes) and accented with a '>' symbol. A dynamic marking of *f* (forte) is present in the second measure. The score is divided into three measures by vertical bar lines.

30

Musical score for exercise 30, consisting of six staves. The notation includes sixteenth-note patterns, many grouped in sixths (indicated by a '6' below the notes) and accented with a '>' symbol. A dynamic marking of *f* (forte) is present in the second measure. The score is divided into three measures by vertical bar lines. The final measure includes triplets (indicated by a '3' below the notes) in staves 4 and 5.

A musical score for six staves. The notation includes various rhythmic patterns such as triplets and sextuplets, often marked with accents (>) and dynamic markings like *f*. The staves are numbered 1 through 6 on the left side.

31

improvvisazione al ritmo insito numero 25-30

A musical score for six staves. Staves 1 through 5 are filled with diagonal slashes, indicating improvisation. Each staff has the text *improvvisazione al ritmo insito numero 25-30* written above it. Staff 6 contains a bass line with notes and rests. A dynamic marking *ff* is present at the bottom left.

A musical score for six staves. Staves 1 through 5 are filled with diagonal slashes, indicating improvisation. Staff 6 contains a bass line with notes and rests.

32

instrumento a volonta

p *6*

ff

p *3*

ff

f

f

p *6*

f

p *f*

33

f *6*

f

f *3*

f *3*

f *3*

f *3*

f *6*

34

f

decrecendo poco a poco

f

decrecendo poco a poco

decrecendo poco a poco

decrecendo poco a poco

decrecendo poco a poco

f

35

Musical score for measures 35-36. It consists of six staves (1-6) with rhythmic notation. A vertical line at the start of measure 35 is marked with a scissors icon and the dynamic *fp*. The notation includes various rhythmic patterns such as eighth and sixteenth notes, rests, and beams.

36

Musical score for measures 37-38. It consists of six staves (1-6) with rhythmic notation. A vertical line at the start of measure 37 is marked with a scissors icon. The notation includes various rhythmic patterns such as eighth and sixteenth notes, rests, and beams.

37

ritardando

$\text{♩} = 70$

Musical score for measures 39-40. It consists of six staves (1-6) with rhythmic notation. A vertical line at the start of measure 39 is marked with a scissors icon. The notation includes various rhythmic patterns such as eighth and sixteenth notes, rests, and beams. Dynamics include *pp*, *ff*, and *mf*. A *sfzmf* dynamic is indicated at the bottom of the score.

Musical score for measures 1-37, featuring six staves. The score includes dynamic markings *f* and *p* across various staves, indicating a crescendo and decrescendo. The notation includes various rhythmic patterns and rests.

38 ♩ = 140

Musical score for measure 38, featuring two staves. The score includes dynamic markings *p* and *f*, and a tempo marking of ♩ = 140. The notation includes a complex rhythmic pattern.

39

Musical score for measure 39, featuring two staves. The score includes a dynamic marking *f* and a complex rhythmic pattern.

40

Musical score for measure 40, featuring six staves. The score includes dynamic markings *p*, *f*, and *ff*, and a *secco* marking. The notation includes a complex rhythmic pattern.

41

Musical score for measures 41-43. It consists of four staves (1-4). Staff 1 starts with a dynamic marking of *f* and contains a complex rhythmic pattern of eighth and sixteenth notes. Staves 2, 3, and 4 contain similar rhythmic patterns with various articulation marks like accents and slurs.

42

Musical score for measures 44-46. It consists of six staves (1-6). Staves 1-4 continue the rhythmic patterns from the previous section. Staff 5 has a dynamic marking of *ff* and contains a rhythmic pattern. Staff 6 has a dynamic marking of *ff* and contains a rhythmic pattern. There are some rests in staves 1 and 2.

43

Musical score for measures 47-49. It consists of six staves (1-6). Staff 1 starts with a dynamic marking of *ff* and contains a rhythmic pattern. Staff 2 has a dynamic marking of *p* and contains a rhythmic pattern. Staff 3 has a dynamic marking of *f* and contains a rhythmic pattern. Staff 4 has a dynamic marking of *f* and contains a rhythmic pattern. Staff 5 has a dynamic marking of *f* and contains a rhythmic pattern. Staff 6 has a dynamic marking of *f* and contains a rhythmic pattern.

44

Musical score for measures 44-45. The score consists of six staves. The first staff is a treble clef with a melodic line. The second through sixth staves are percussion parts. The music is marked with a forte dynamic (*ff*) and includes accents and dynamic markings.

Musical score for measures 46-48. The score consists of six staves. The first staff is a treble clef with a melodic line. The second through sixth staves are percussion parts. The music is marked with a forte dynamic (*ff*) and includes accents and dynamic markings.

45

Musical score for measures 49-51. The score consists of six staves. The first staff is a treble clef with a melodic line. The second through sixth staves are percussion parts. The music is marked with a forte dynamic (*ff*) and includes accents and dynamic markings. The first staff has a *fischio* marking and a *secco* marking. The second through sixth staves have *secco* markings.